

研削といし寸法 D×T×H 405×50×38,1mm
 研削といし速度 2350 r. p. m. (3000m/min)
 50Hz用,60Hz用は各専用です。
 電動機 2,2kW 4-P 3- ϕ 200V 2台

番号	品名	数	材質	重量	備要	
	松下電動工具株式会社		検図		製図	三角法
型式	RDF-405		備考			尺度
図名	405mm高速両頭グラインダ		図番	RDF-405-2005030		

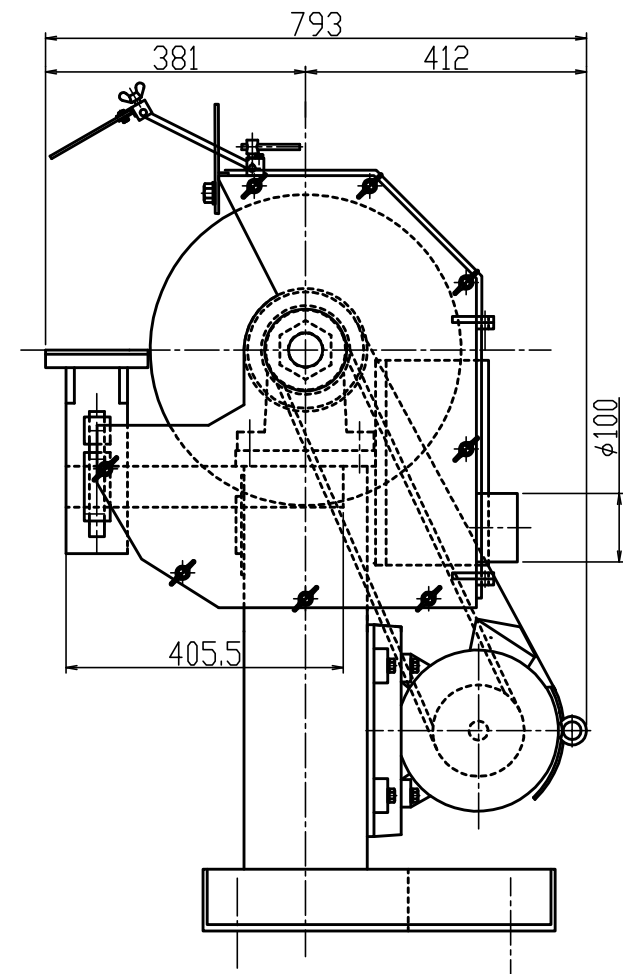
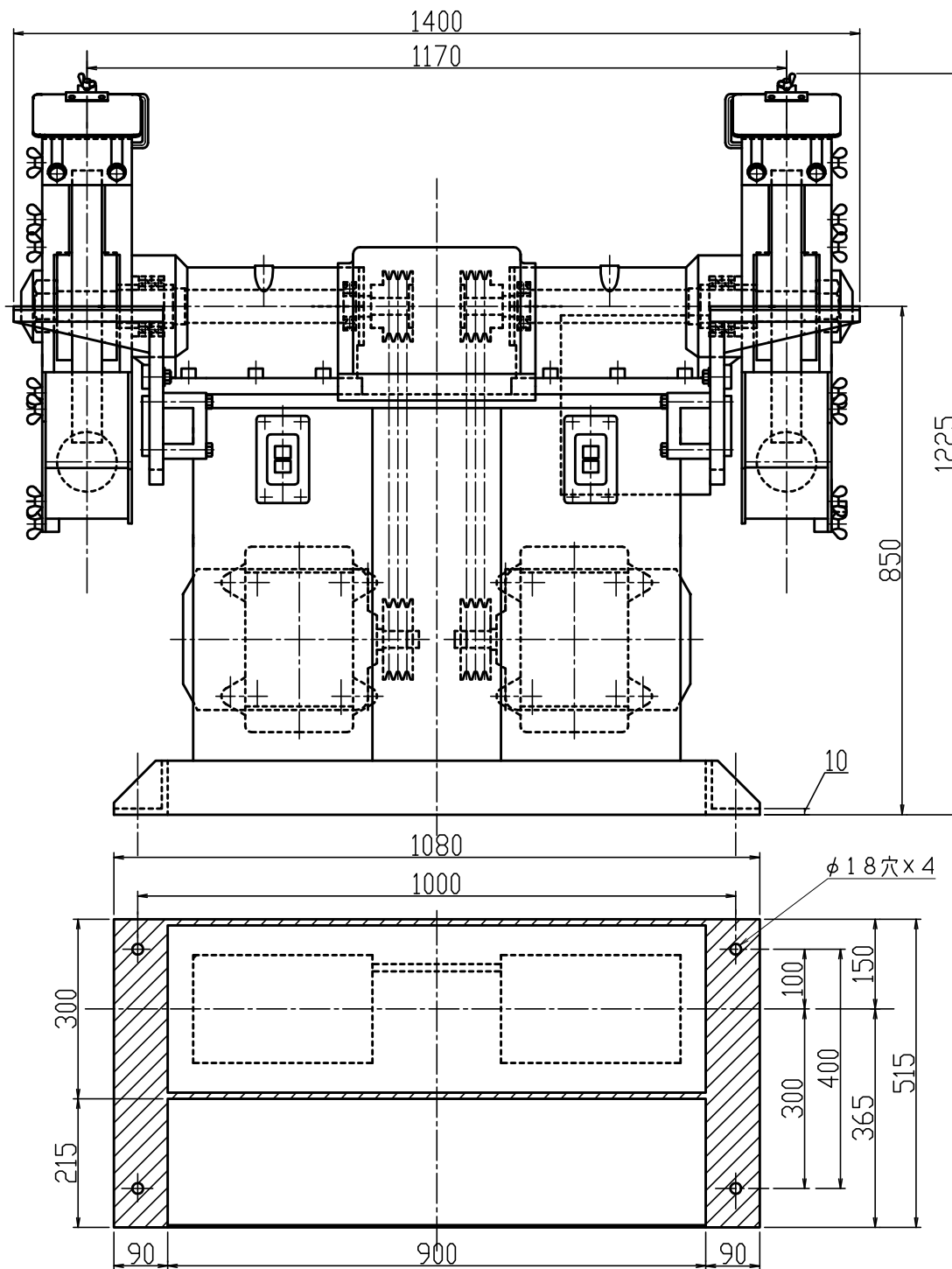

研削といし寸法 D×T×H 455×50×50,8mm
 研削といし速度 2090 r. p. m. (3000m/min)
 50Hz用,60Hz用は各専用です。
 電動機 3,7kW 4-P 3-φ 200V 2台

番号	品名	数	材質	重量	備 考	
	松下電動工具株式会社		検図		製図	三角法
型式	RDF-455		備考			尺度
図名	455mm高速両頭グラインダ		図番	RDF-455-1505030		

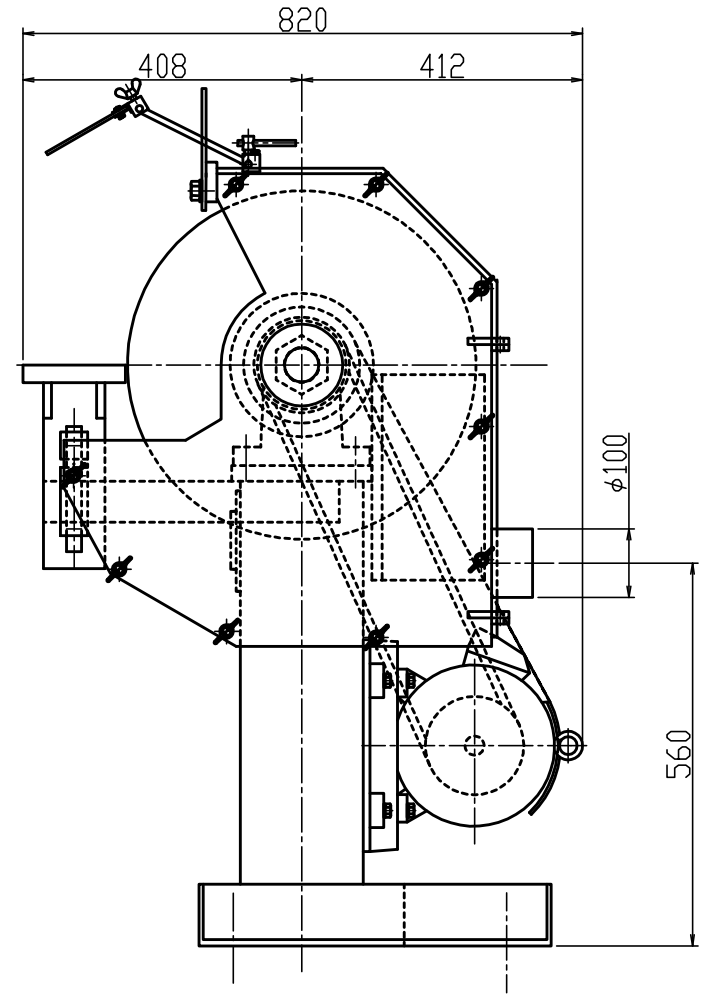
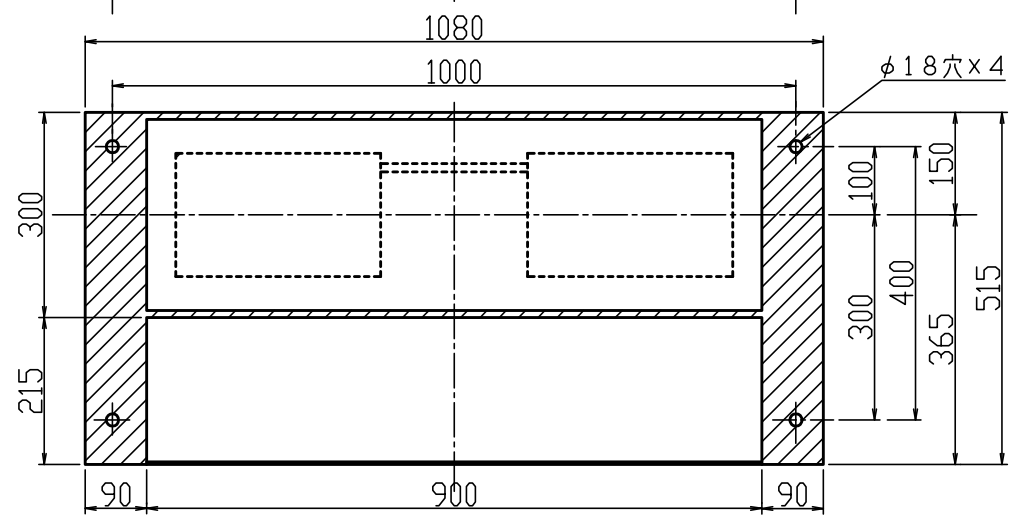
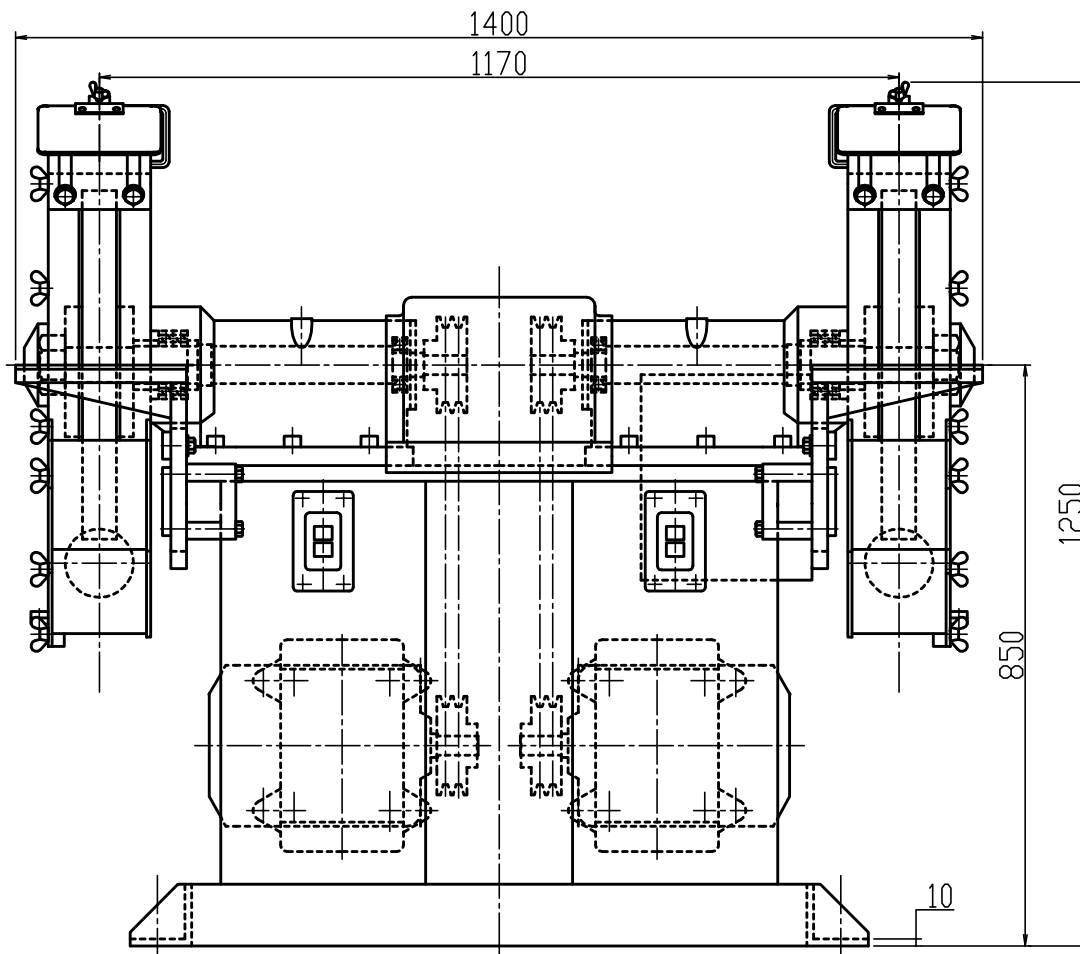

研削といし寸法 D×T×H 510×50×50,8mm
 研削といし速度 1860 r. p. m. (3000m/min)
 50Hz用,60Hz用は各専用です。
 電動機 3,7kW 4-P 3-φ 200V 2台 = 合計7,5kW

番号	品名	数	材質	重量	備 考	
	松下電動工具株式会社		検図		製図	三角法
型式	RDF-510		備考			尺度
図名	510mm高速両頭グラインダ		図番	RDF-510-2105030		